



**Výročná správa spoločnosti ZSNP, a.s.,
za rok 2008**

Obsah

1. PRÍHOVOR GENERÁLNEHO RIADITEĽA	3
2. ZÁKLADNÉ ÚDAJE O SPOLOČNOSTI K 31.12.2008	4
2.1. ÚDAJE O ZÁKLADNOM IMANÍ	4
2.2. ŠTRUKTÚRA AKCIONÁROV K 31.12.2008	4
2.3. ŠTATUTÁRNE A KONTROLNÉ ORGÁNY SPOLOČNOSTI K 31.12.2008	5
3. ŠTRUKTÚRA A HLAVNÉ PODNIKATEĽSKÉ AKTIVITY SPOLOČNOSTI K 31.12.2008	6
3.1. VÝROBNÉ ZÁVODY	6
3.2. SERVISNÉ ZÁVODY	6
3.3. DCÉRSKE SPOLOČNOSTI ZSNP, A.S., S ROZHODUJÚCIM VPLYVOM	6
3.4. PRIDRUŽENÉ SPOLOČNOSTI ZSNP, A.S.	7
3.5. ORGANIZAČNÉ ZLOŽKY V ZAHRANIČÍ	7
3.6. ZMENY V ORGANIZAČNEJ ŠTRUKTÚRE	7
4. SPRÁVA O PODNIKATEĽSKEJ ČINNOSTI A O FINANČNEJ SITUÁCII ZSNP, A.S.	8
4.1. PREHĽAD VYBRANÝCH UKAZOVATEĽOV ZÁVODOV A ÚTVAROV ZSNP, A.S.	9
4.2. PRODUKTOVÉ PORTFÓLIO SPOLOČNOSTI ZSNP, A.S.	9
4.3. HLAVNÉ UKAZOVATELE O VÝVOJI ČINNOSTI A FINANČNEJ SITUÁCII	11
4.4. ÚČTOVNÁ ZÁVIERKA	12
4.5. STANOVISKO DOZORNEJ RADY	17
4.6. ÚDALOSTI OSOBITNÉHO VÝZNAMU, KTORÉ SA STALI PO UKONČENÍ R. 2008	18
4.7. ÚDAJE O PREDPOKLADANOM VÝVOJI SPOLOČNOSTI ZSNP, A.S., NA ROK 2008	18
5. OSTATNÉ INFORMÁCIE	20
5.1. ĽUDSKÉ ZDROJE A BEZPEČNOSŤ	20
5.2. SYSTÉM INTEGROVANÉHO MANAŽÉRSTVA	21
5.3. ŽIVOTNÉ PROSTREDIE	22
6. PRÍLOHA	26

1. Príhovor generálneho riaditeľa

Vážení akcionári!

Rok 2008 sa dobrými výsledkami pripojil k predchádzajúcim úspešným rokom. ZSNP, a.s., zaznamenal zisk po zdanení v sume viac ako 425 miliónov korún. Mimoriadne dobré výsledky sme dosiahli v oblasti prevádzkového hospodárskeho výsledku, ktorý predstavuje hodnotu takmer 221 miliónov korún, čo znamená výrazné prekročenie plánovaných cieľov. Výsledky potvrdzujú, že navrhnutá a schválená stratégia majoritného vlastníka zameraná na ozdravenie činností spoločnosti a niekoľkoročná práca vynaložená v procese reštrukturalizácie bola správna a úspešná.

V zmysle tejto stratégie začal ešte v roku 2007 proces hľadania investora pre závod Enevia, ktorý sme v roku 2008 úspešne zavŕšili vstupom strategického investora aj do tejto spoločnosti. Spolu so závodom Enevia bola odpredaná aj spoločnosť Teplo, s.r.o..

Hospodárenie najväčšieho závodu našej spoločnosti závodu Finalcast bolo v roku 2008 významne poznačené rýchlo posilňujúcim kurzom slovenskej koruny vzhľadom na to, že takmer celá jeho produkcia je určená na export. Negatívny vplyv sa prejavil hlavne v druhej polovici roka. Podobne, ako pri ostatných závodoch, aj pre závod Finalcast budeme hľadať investora, ktorý má skúsenosti v oblasti zlievarenstva, a ktorý mu zabezpečí perspektívnu budúcnosť a rozvoj.

Do ďalšieho rozvoja našej akciovej spoločnosti sme v roku 2008 investovali viac ako 55 mil. Sk. Investície smerovali najmä do rozvoja výroby v závode Finalcast a projektov prevádzky LKV, ktorá bola ku koncu roka odčlenená do samostatnej spoločnosti.

Od roku 2006 realizuje ZSNP, a.s., mimoriadne náročný projekt rekultivácie Kalového poľa, ktorý si vyžiada náklady viac ako 1,6 miliardy korún. Ide o projekt, ktorý na Slovensku predstavuje najväčšiu investíciu súkromnej firmy do odstránenia starej environmentálnej záťaže. Práce v roku 2008 pokračovali podľa harmonogramu, pričom ich ťažisko spočívalo hlavne v rekultivácii svahov kalového poľa. Potvrďuje sa, že systém utesnenia Kalového poľa tak ako bol navrhnutý, bol navrhnutý správne.

Hodnotiť rok 2008 ako rok úspešný by nebolo možné bez dôvery akcionárov – majiteľov voči vedeniu spoločnosti a bez vzájomnej súčinnosti. Chcem poďakovať členom predstavenstva a dozornej rady za podporu našich zámerov a strategických cieľov. Významný podiel na dosiahnutých výsledkoch má aj dobrá spolupráca s obchodnými partnermi, dodávateľmi, odberateľmi a finančnými inštitúciami.

Osobitne chcem poďakovať zamestnancom našej spoločnosti, ktorí majú významnú zásluhu na dosiahnutých hospodárskych výsledkoch a za ich každodennú aktívnu účasť na plnení náročných úloh.

Ing. Ján Klimko
generálny riaditeľ

2. Základné údaje o spoločnosti k 31.12.2008

Obchodné meno: ZSNP, a.s.
Sídlo: Priemyselná 12
965 63 Žiar nad Hronom
Slovenská republika
IČO: 30222524

Spoločnosť je zapísaná v Obchodnom registri Okresného súdu Banská Bystrica, v oddieli Sa, vložka č. 25/S. Akciová spoločnosť bola založená schválením privatizačného projektu uznesením vlády SR č. 406/91 zo dňa 23.7.1991, podľa § 10 zákona č. 92/91 Zb., o podmienkach prevodu majetku štátu na iné osoby a schválením zakladateľskej listiny a stanov dňa 6.8.1991, podľa § 25 zákona č. 104/90 Zb., o akciových spoločnostiach. Do obchodného registra bola zapísaná 16. augusta 1991.

ZSNP, a.s. je spoločnosť s dlhoročnou tradíciou v oblasti spracovania hliníka. Portfólio spoločnosti v súčasnosti zahŕňa výrobu odliatkov z hliníkových zliatin a poskytovaním služieb pre spoločnosti podnikajúce v priemyselnom parku ZSNP.

2.1. Údaje o základnom imaní

Základné imanie: 1 273 622 020,- Sk, splatené v plnej výške
Počet vydaných akcií: 5 789 191 kusov v nominálnej hodnote 220,- Sk
Druh akcií: kmeňové
Forma akcií: na meno
Podoba akcií: listinné

Spoločnosť vlastní 54 141 ks vlastných akcií. Z toho 35 327 ks v obstarávacej hodnote 220,- Sk (21 akcií je určených pre 2 akcionárov spoločnosti ALUFINAL, a.s., ktorí zatiaľ neprejavili záujem o výmenu akcií z dôvodu zlúčenia spoločnosti ALUFINAL, a.s. so ZSNP, a.s.), 8 204 ks akcií je v cene obstarania 350,- Sk, 3 926 ks akcií je v cene obstarania 400,- Sk a zvyšných 6 684 ks akcií v cene obstarania 600,- Sk.

Spoločnosť vlastné akcie nadobudla na základe rozhodnutia valného zhromaždenia odkúpením od drobných akcionárov.

2.2. Štruktúra akcionárov k 31.12.2008

Akcionár	Podiel na ZI (v tis. Sk)	Podiel v %
PENTA INVESTMENTS LIMITED	1 223 412	96,06 %
Ostatné fyzické a právnické osoby	38 305	3,01 %
ZSNP a.s.	11 905	0,93 %

2.3. Štatutárne a kontrolné orgány spoločnosti k 31.12.2008

Predstavenstvo ZSNP, a.s.

Ing. Jozef Špirko	- predseda predstavenstva
Ing. Peter Ondro	- člen predstavenstva
Ing. Ján Klimko	- člen predstavenstva

Dozorná rada ZSNP, a.s.

Dr.h.c. Ing. Jozef Pittner, PhD.	- člen dozornej rady
Mgr. Jozef Oravkin	- člen dozornej rady
Ing. Milena Neupauerová	- člen dozornej rady (volený zamestnancami)

3. Štruktúra a hlavné podnikateľské aktivity spoločnosti k 31.12.2008

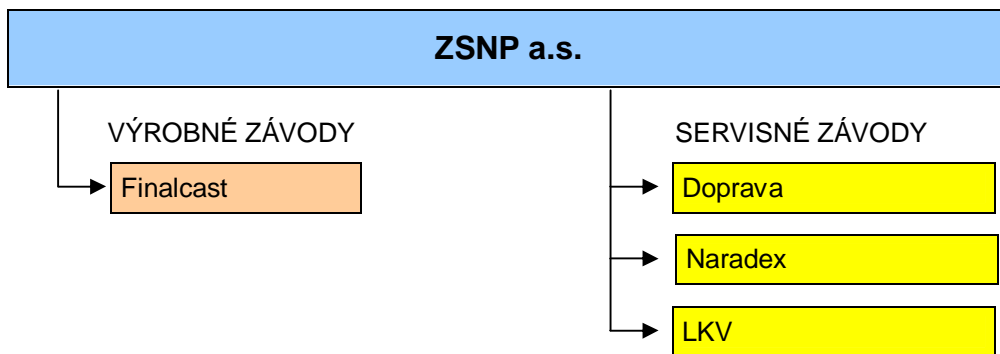

3.1. Výrobné závody

Závod Finalcast

výroba a predaj nízkotlakových a kokilových odliatkov z hliníkových zliatin

3.2. Servisné závody

Prevádzka Doprava

cestná a železničná preprava

Závod Naradex

výroba nástrojov a náradia

Prevádzka LKV

spracovanie alkalickej vody z odkaliska - Kalové pole, rekultivácia Kalového poľa

3.3. Dcérske spoločnosti ZSNP, a.s., s rozhodujúcim vplyvom

Názov spoločnosti	Podiel ZSNP	Sídlo
Enviroservis, s.r.o.	100,0 %	Žiar nad Hronom
FINALCAST, a.s.	100,0 %	Žiar nad Hronom
ALUPROF spol s r.o.	100,0 %	Praha
UM, s.r.o.	100,0 %	Žiar nad Hronom
ZAHAS, s.r.o.	100,0 %	Žiar nad Hronom
ZSNP TRADE, s.r.o.	100,0 %	Žiar nad Hronom
AVC, a.s.	73,38 %	Čadca
AreaServis, s.r.o.	100,0 %	Žiar nad Hronom
ZSNP SCO, a.s.	100,0 %	Žiar nad Hronom
ZSNP SAV, s.r.o.	100,0 %	Žiar nad Hronom

3.4. Pridružené spoločnosti ZSNP, a.s.

Názov spoločnosti	Podiel ZSNP	Sídlo
ZUS servis, s.r.o.	34,0 %	Žiar nad Hronom

3.5. Organizačné zložky v zahraničí

Spoločnosť nemá v zahraničí žiadnu organizačnú zložku.

3.6. Zmeny v organizačnej štruktúre

ZSNP a.s. na základe rozhodnutia predstavenstva spoločnosti založila v roku 2008 nové dcérske spoločnosti a to:

- ✓ ENEVIA, a.s., s predmetom podnikania v oblasti energetiky, ktorú následne, 25.8.2008, spolu s dcérskou spoločnosťou TEPLO, s.r.o. predala spoločnosti Dalkia, a.s. Predtým boli do dcérskej spoločnosti ENEVIA, a.s. prevedené aktíva a zamestnanci závodu Enevia,
- ✓ AreaServis, s.r.o., ktorej cieľom je združovať činnosti a služby správy priemyselného parku
- ✓ ZSNP SPO, s.r.o., ktorá prevzala prevádzkovanie skládky priemyselného odpadu. Dňa 29.9.2008 túto spoločnosť odkúpila spoločnosť ŽHS, a.s.
- ✓ ZSNP SAV, s.r.o., do ktorej bola prevedená časť aktív a zamestnancov prevádzky LKV. Spoločnosť zabezpečuje čistenie a spracovanie alkalickej vody z odkaliska

V decembri 2008 spoločnosť ZSNP, a.s. odpredala 100 %-ný podiel v dcérskej spoločnosti ZSNP Elektro vodiče, s.r.o. spoločnosti HC TRADE, a.s..

4. Správa o podnikateľskej činnosti a o finančnej situácii ZSNP, a.s.

Rok 2008 možno charakterizovať opäť ako veľmi úspešný rok. Spoločnosť ZSNP, a.s. si v minulom roku opäť upevnila pozíciu prosperujúcej a po všetkých stránkach stabilnej spoločnosti, pokračovala v nastolenom trende dosahovania pozitívnych výsledkov ZSNP, a.s. a za rok 2008 vykázal výsledok hospodárenia vo výške 425 119 tis. Sk. Mimoriadne dobré výsledky spoločnosť ZSNP, a.s. dosiahla v oblasti prevádzkového hospodárskeho výsledku, ktorý výrazne prekročil plánované hodnoty.

Rok 2008 bol rokom veľkých zmien v samotnej štruktúre spoločnosti a skupiny ZSNP.

V rámci stratégie spoločnosti sa podarilo spoločnosti ZSNP, a.s. nájsť vhodného investora pre servisný závod Enevia a na základe tejto skutočnosti založila spoločnosť ZSNP, a.s. novú dcérsku spoločnosť ENEVIA, a.s. s predmetom podnikania v energetike a následne v auguste 2008 bola ENEVIA, a.s. odpredaná spoločnosti Dalkia, a.s., ktorá má predpoklady na zabezpečenie jej perspektívnej budúcnosti.

V auguste 2008 bola založená ďalšia nová dcérska spoločnosť ZSNP SPO, s.r.o., ktorá prevzala prevádzkovanie skládky priemyselného odpadu a v septembri 2008 bola odpredaná spoločnosti ŽHS, a.s..

V októbri 2008 vznikla dcérska spoločnosť ZSNP SAV, s.r.o. a v decembri 2008 bol odpredaný 100 %-ný podiel spoločnosti ZSNP Elektrovodiče, s.r.o. spoločnosti HC TRADE, a.s..

Po týchto zmenách tak zostávajú prioritnými závodmi Finalcast a Doprava, pričom každý z nich pôsobí na špecifickom trhu a z tohto dôvodu je dôležitý špecifický prístup k strategickému smerovaniu týchto závodov.

Servisné závody ako aj výrobný závod Finalcast majú za cieľ ďalšie zvyšovanie výkonnosti a hľadanie nových výziev na trhu aj napriek celosvetovej hospodárskej kríze.

Vo finančnej oblasti možno ZSNP, a.s. charakterizovať ako zdravú spoločnosť, ktorá každoročne vytvára pozitívny cash flow a finančné rezervy pre ďalší rovoj svojich závodov a prevádzok, ako aj pre napĺňanie cieľov v oblasti riešenia enviromentálnych záťaží.

V enviromentálnej oblasti sa činnosť rozdelila na Rekultiváciu odkaliska - Kalového poľa, ktorú zabezpečuje jedna z prevádzok ZSNP, a.s., a Spracovanie alkalickej vody, ktorú zabezpečuje dcérska spoločnosť ZSNP SAV, s.r.o., špecializujúca sa iba na túto činnosť. Spoločne tak prispievajú k riešeniu starých enviromentálnych záťaží, ktoré zostali po pôvodnej podnikateľskej činnosti ZSNP, a.s., výrobe hliníka, a až donedávna neboli riešené. Rekultivácia Kalového poľa zásadným spôsobom vyrieši hromadenie alkalickej vody a nutnosť ich čistenia a zavŕši celý proces náprav v oblasti životného prostredia v žiarskej kotline.. Spoločnosť ZSNP, a.s. financuje celý projekt Rekultivácie, ako aj čistenie alkalickej vody z vlastných zdrojov.

4.1. Prehľad vybraných ukazovateľov závodov a útvarov ZSNP, a.s.

Závod	Tržby (60*) v tis. Sk			Výsledok hospodárenia za účtovné obdobie v tis. Sk			Priemerný stav zamestnancov		
	skut. 2008	skut. 2007	zmena oproti r. 2007	skut. 2008	skut. 2007	zmena oproti r. 2007	skut. 2008	skut. 2007	zmena oproti r. 2007
VÝROBA spolu	474 363	480 048	-1,2%	29 927	59 703	-49,9%	211	217	-2,8%
Finalcast	474 363	480 048	-1,2%	29 927	59 703	-49,9%	211	217	-2,8%
SERVIS spolu	396 107	569 475	-30,4%	279 889	144 936	93,1%	162	218	-25,7%
Enevia	295 458	455 482	-35,1%	234 491	40 243	482,7%	55	93	-40,9%
Naradex	32 642	44 939	-27,4%	-289	-107	-170,1%	52	67	-22,4%
Doprava	44 751	44 323	1,0%	19 911	22 793	-12,6%	25	25	0,0%
LKV	5 834	6 336	-7,9%	68 759	73 332	-6,2%	28	30	-6,7%
SPO	17 423	18 394	-5,3%	-42 983	8 675	-595,5%	2	3	-33,3%
SPRÁVA spolu	51 273	46 379	10,6%	115 175	581 799	-80,2%	44	53	-17,0%
EK, staré stred.				128	21 102	-99,4%			
ZSNP, a.s.	921 743	1 095 902	-15,9%	425 119	807 540	-47,4%	417	488	-14,5%

4.2. Produktové portfólio spoločnosti ZSNP, a.s.

Rok 2008 bol z pohľadu vývoja produktového portfólia rokom plným zmien. Najvýznamnejšou zmenou bol odpredaj závodu Enevia strategickému investorovi Dalkia Industry, a.s.. Zároveň bol tomuto investorovi odpredaný aj 100 % obchodný podiel v spoločnosti Teplo, s.r.o. Tým ZSNP, a.s. prestala byť producentom v oblasti energetických médií, zostala už iba spotrebiteľom s rovnakým postavením, ako iné subjekty z priemyselného parku.

Prevádzka Skládky priemyselného odpadu prešla transformáciou na samostatnú dcérsku spoločnosť ZSNP SPO, s.r.o. a v závere roku bola odpredaná spoločnosti ŽHS, a.s..

Ďalšou novovzniknutou dcérskou spoločnosťou je ZSNP SAV, s.r.o., do ktorej bola vložená časť majetku a zamestnancov prevádzky LKV.

V rámci procesu osamostatňovania služieb, ktoré ZSNP, a.s. poskytuje podnikateľským subjektom v priemyselnom parku, bola založená spoločnosť AreaServis, s.r.o., ktorej cieľom bude združovať činnosti a služby správy priemyselného parku.

Nadalej platí zámer presadzovania sa jednotlivých výrobných a servisných závodov po vlastnej línii s cieľom neskoršej transformácie do samostatného právneho subjektu. K tomu prispieva aj vytvorenie nových značiek, branding a rebranding závodov a dcérskych spoločností.

V tejto súvislosti došlo k nasledovným zmenám:

- Pre dcérsku spoločnosť AreaServis, s.r.o., služby priemyselného parku, bola vytvorená nová značka s cieľom lepšej identifikovateľnosti tejto spoločnosti.
- Produktové portfólio spoločnosti ZSNP, a.s. po transformácii v priebehu roku 2008 pozostáva z nasledovných závodoch a prevádzkach:

Závod Finalcast: výroba odliatkov z hliníkových zliatin technológiami odlievania do gravitačných kokíl a nízkotlakového odlievania. V súčasnej dobe sa kladie dôraz hlavne na výrobu opracovaných odliatkov, t.j. odliatkov s vyššou pridanou hodnotou. Okrem výroby, závod Finalcast zabezpečuje aj služby tepelného spracovania a impregnácie.

Závod Naradex: výroba foriem, kokíl a náradia určených zlievárenským technológiam pre výrobu odliatkov z hliníkových zliatin, technológiam lisovania pre výrobu hliníkových lisovaných profilov a pre výrobu hliníkových túb.

Prevádzka Doprava: zabezpečenie železničnej prepravy na vlečke v ZSNP, a.s., prenájmu železničných vozňov a poskytovanie servisu železničných vozňov a lokomotív.

Prevádzka LKV: spracovanie alkalického roztoku z odkaliska - Kalové pole.

PREHĽAD TRŽIEB PODĽA PRODUKTOVÝCH SKUPÍN ZA ROK 2008

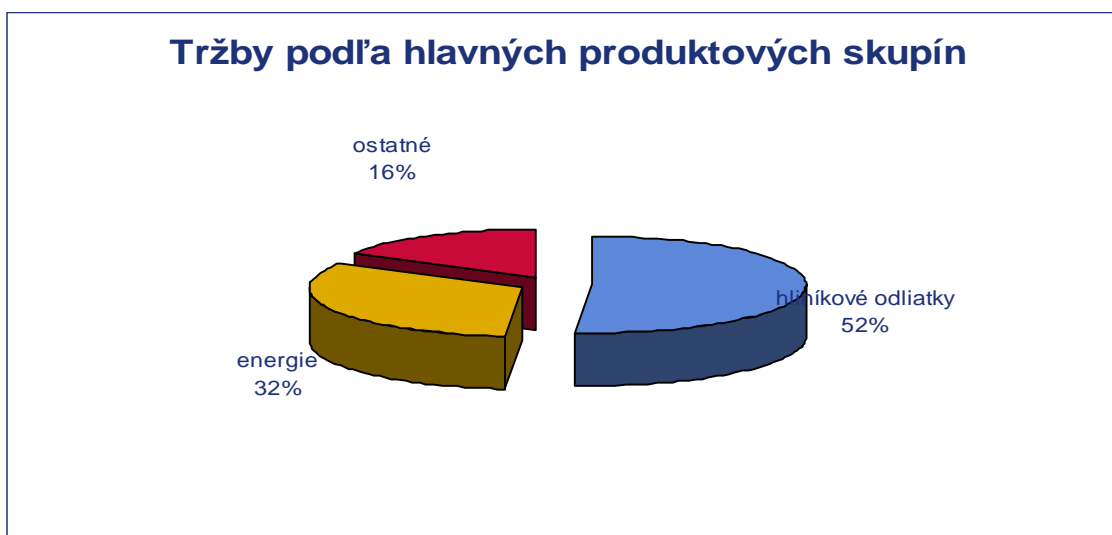

Graf 4-1 Tržby podľa hlavných produktových skupín

Graf 4-1 zobrazuje tržby podľa hlavných produktových skupín za rok 2008, zahŕňa aj výnosy závodu Enevia do júla 2008.

Z pohľadu exportu, jediným závodom, ktorý sa touto činnosťou v priebehu roka 2008 zaoberal a súčasne aj jeho budúca orientácia je výrazne proexportná, je závod Finalcast. Ostatné závody, ktoré zostali v produktovom portfóliu akciovej spoločnosti ZSNP, a.s., poskytujú prevažne služby a sú orientované výlučne na domáci trh. Uvedený graf 4-2 zobrazuje vývoj tržieb a exportu v závode Finalcast.

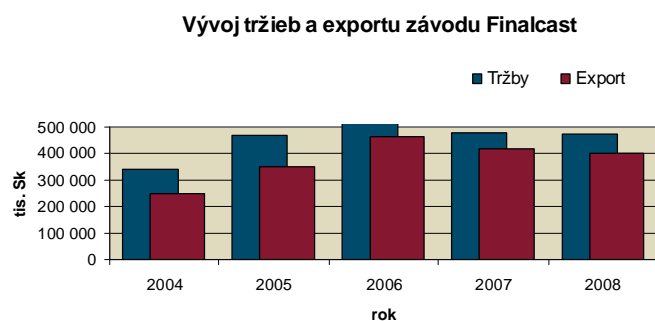

Graf 4-2 Vývoj tržieb a exportu závodu Finalcast

4.3. Hlavné ukazovatele o vývoji činnosti a finančnej situácii

Hlavné ukazovatele	MJ	2006	2007	2008
Tržby 60	tis. Sk	1 426 254	1 095 902	921 743
z toho export	tis. Sk	586 075	438 856	429 019
Pridaná hodnota	tis. Sk	310 399	363 547	289 167
Výsledok hospodárenie z hospodárskej činnosti	tis. Sk	317 172	144 857	220 412
Osobné náklady	tis. Sk	257 051	207 483	185 655
Výsledok hospodárenie za účtovné obdobie	tis. Sk	1 127 766	797 787	425 119
Zásoby	tis. Sk	158 601	173 898	150 551
Pohľadávky dlhodobé a krátkodobé	tis. Sk	1 740 537	4 945 810	2 803 914
Závazky dlhodobé a krátkodobé	tis. Sk	273 855	3 029 076	3 686 097
Výroba	tis. Sk	1 361 482	1 101 176	913 007
Investície	tis. Sk	111 610	73 815	55 256
Mzdové prostriedky bez OON	tis. Sk	194 975	150 833	151 363
Priemerné mzdy	Sk	25 921	27 527	33 287
Priemerný stav zamestnancov	osoby	627	488	417
Produktivita z pridanej hodnoty na mzdy bez OON	koef.	1,55	2,41	1,91
Produktivita z pridanej hodnoty na zamestnanca	tis. Sk	40,14	62,08	57,79

4.4. Účtovná závierka

Riadna individuálna účtovná závierka v plnom rozsahu bola overená audítorskou spoločnosťou Ernst & Young Slovakia, spol. s r.o., Bratislava, a je v prílohe, ktorá tvorí neoddeliteľnú súčasť tejto výročnej správy.

SÚVAHA

Hodnota aktív a zdrojov ich krytia k 31.12.2008 sa znížila oproti stavu k 31.12.2007 o 2 956 669 tis. Sk. V štruktúre majetku prišlo k nasledovným zmenám:

Aktíva

A/ Hodnota neobežného majetku sa znížila o 786 965 tis. Sk, hlavne z dôvodu zníženia dlhodobého nehmotného a hmotného majetku o 566 371 tis. Sk. Dlhodobý finančný majetok sa znížil o 220 594 tis. Sk.

Faktory, ktoré významnou mierou ovplyvnili pohyb dlhodobého majetku boli nasledovné:

- Najväčšie úbytky dlhodobého hmotného a nehmotného majetku boli zaznamenané z dôvodu predaja majetku závodu Enevia, prevádzky Skládka priemyselného odpadu a prevádzky Neutralizácia alkalických vôd.

Na pohyb dlhodobého finančného majetku vplývali predovšetkým nasledovné skutočnosti:

- predaj 100 %-ného obchodného podielu spoločnosti ZSNP Elektrovodiče, s.r.o. spoločnosti HC TRADE, a.s.
- predaj 100 %-ného obchodného podielu v spoločnosti TEPLO, s.r.o. spoločnosti Dalkia, a.s.
- predaj dlhových cenných papierov – dlhopisy Privatbanky, a.s.

B/ Obežný majetok spoločnosti poklesol o 2 168 955 tis. Sk. Hlavným faktorom poklesu bol pokles krátkodobých pohľadávok o 2 141 896 tis. Sk. Zásoby sa znížili o 23 348 tis. Sk, dlhodobé pohľadávky sa oproti roku 2007 nezmenili a finančné účty sa znížili o 3 712 tis. Sk.

Príčiny poklesu obežného majetku boli nasledovné:

- pokles krátkodobých pohľadávok o 2 141 896 tis. Sk súvisel predovšetkým so splatením krátkodobých pôžičiek zo strany PENTA INVESTMENTS LIMITED – pokles pohľadávok voči ovládanej osobe o 2 187 179 tis. Sk.

C/ Náklady budúcich období poklesli o 748 tis. Sk a tvoria ich platby na nasledujúce obdobie za poistenie majetku, predplatné na časopisy a iné poplatky.

Pasíva

A/ Vlastné imanie

Opis významných pohybov vo vlastnom imaní:

- Vlastné akcie – zvýšenie z dôvodu odkúpenia akcií od drobných akcionárov vo výške 455 tis. Sk.
- Rozdiely z precenenia majetku – zúčtovanie oceňovacieho rozdielu z precenenia na reálnu cenu k termínovaným vkladom s pevným kurzom vo výške 16 642 tis. Sk.
- Z dividend pripadajúcich k vlastným akciám v hodnote 34 337 tis. Sk boli vytvorené ostatné fondy zo zisku.
- Nerozdelený zisk minulých rokov – zvýšený o hospodársky výsledok za r. 2007 v zmysle rozhodnutia riadneho valného zhromaždenia vo výške 797 787 tis. Sk.
- Nerozdelený zisk minulých rokov – znížený o vyplatené dividendy v hodnote 3 820 866 tis. Sk schválené mimoriadnym valným zhromaždením.

B/ Závazky – zvýšenie o 436 817 tis. Sk bolo dôsledkom zvýšenia krátkodobých záväzkov o 1 278 671 tis. Sk (sčasti preúčtovanie dlhodobých záväzkov, sčasti čerpanie nových úverov), dlhodobé záväzky sa znížili o 621 650 tis. Sk (preklasifikovanie na krátkodobé, *vysvetlené ďalej*), bankové úvery a výpomoci vzrástli o 8 919 tis. Sk a rezervy poklesli o 229 123 tis. Sk.

Hlavné faktory, ktoré ovplyvnili pohyb dlhodobých záväzkov:

- Spoločnosť ZSNP, a.s. eviduje k 31.12.2008 prijaté úvery od dcérskej spoločnosti ZSNP SCO spolu vo výške 154 747 tis. USD. Úver prijatý v roku 2007 vo výške 123 747 tis. USD je dlhodobý a bude splácaný ročnými splátkami do 30.6.2014. Zvyšné dva úvery, ktoré spoločnosť ZSNP SCO, a.s. poskytla ZSNP, a.s. spolu vo výške 31 000 tis. USD v roku 2008 sú splatné do jedného roka.

Hlavné faktory, ktoré ovplyvnili pohyb bankových úverov a výpomocí:

- Čerpanie kontokorentného úveru zo CITI BANK (Slovakia) a.s. k 31.12.2008 vo výške 26 413 tis. Sk

Hlavné faktory, ktoré ovplyvnili pohyb rezerv boli:

- Praktické poznatky z čiastočnej realizácie prepracovaného projektu počas roku 2008, aktualizácia cien a zníženie diskontného obdobia umožnili zníženie zostatku rezervy na kalové pole o 34 389 tis. Sk.

- K 31.12.2008 spoločnosť aktualizovala výšku rezervy týkajúcej sa predpokladaných výdavkov na čistenie alkalických vôd z kalového poľa. Odladenú technológiu v skutočnej prevádzke prevzala spoločnosť ZSNP SAV, s.r.o., ktorá bude zabezpečovať túto službu dodávateľským spôsobom, Dohodnutá cena za spracovanie 1 m³ vody sa stala základom pre aktualizáciu tejto rezervy a vyžiadala si zvýšenie rezervy o 16 104 tis. Sk.
- Inštalovaním efektívnejšej technológie pre prečerpávanie bolo možné znížiť časť environmentálnej rezervy týkajúcej sa prečerpávania alkalickéj vody na kalovom poli o 2 496 tis. Sk.
- Z dôvodu odpredaja zdroja produkujúceho emisie CO₂, bola rezerva na emisné kvóty zrušená.

C/ Výnosy budúcich období – pokles o 14 857 tis. Sk.

- V decembri 2008 bola kryštalická odpadka, na ktorú ZSNP a.s. získala dotáciu v rámci predaja dlhodobého majetku spoločnosti ZSNP SAV, s.r.o. vyradená z evidencie majetku a tým aj zvyšok nezúčtovanej dotácie do výnosov.

SÚVAHA (v tis. Sk)	k 31.12.2006	k 31.12.2007	k 31.12.2008
AKTÍVA CELKOM	6 136 838	9 444 823	6 488 154
Neobežný majetok	3 277 356	4 291 438	3 504 473
Dlhodobí nehmotný a dlhodobí hmotný majetok	1 145 519	1 106 368	539 997
Dlhodobí finančný majetok	2 131 836	3 185 070	2 964 476
Obežný majetok	2 855 076	5 149 127	2 980 172
Zásoby	158 601	173 898	150 551
Dlhodobé pohľadávky	160 625	362	362
Krátkodobé pohľadávky	1 579 912	4 945 448	2 803 552
Finančné účty	955 939	29 420	25 708
Časové rozlíšenie	4 406	4 257	3 509
PASÍVA CELKOM	6 136 838	9 444 823	6 488 154
Vlastné imanie	4 639 132	5 399 199	2 020 571
Základné imanie	1 262 698	1 257 860	1 257 404
Kapitálové fondy	53 754	20 872	4 110
Fondy zo zisku	180 027	254 724	289 062
Výsledok hospodárenia minulých rokov	2 014 886	3 067 955	44 876
Výsledok hospodárenia za účtovné obdobie	1 127 766	797 787	425 119
Závazky	1 481 094	4 030 754	4 467 571
Rezervy	1 207 240	984 184	755 061
Dlhodobé záväzky	60 383	2 425 881	1 804 231
Krátkodobé záväzky	213 472	603 195	1 881 866
Bankové úvery a výpomoci	0	17 494	26 413
Časové rozlíšenie	16 612	14 870	13

VÝKAZ ZISKOV A STRÁT

Spoločnosť dosiahla v roku 2008 celkové tržby 921 743 tis. Sk, čo je o 174 159 tis. Sk nižšie ako v predchádzajúcom roku. Hlavným dôvodom zníženia tržieb bol predaj závodov Enevia a SPO. Závod Enevia v prvej polovici roka priniesol ZSNP, a.s. najväčší objem tržieb, od druhej polovice roka 2008 to bol výrobný závod Finalcast.

Tvorba prevádzkového hospodárskeho výsledku sa zvýšila o 75 555 tis. Sk, pričom tento nárast bol ovplyvnený hlavne predajom majetku závodu Enevia.

Na tržby a prevádzkový hospodársky výsledok mal oproti roku 2007 výrazne nepriaznivý vplyv pokles výmenného kurzu EUR-a.

K celkovému pozitívnemu hospodárskemu výsledku značnou mierou prispel aj výsledok hospodárenia z finančnej činnosti – výnosy z predaja cenných papierov a obchodných podielov (predaj Enevia), výnosy zo zabezpečovacích forwardových obchodov, výnosové úroky z poskytnutých pôžičiek a v neposlednom rade aj výnos z pridelených emisných kvót.

Celkový hospodársky výsledok spoločnosti vo výške 425 119 tis. Sk ukazuje, že v roku 2008 spoločnosť, za príspevia jej zamestnancov, hospodárila so zvereným majetkom nadmieru efektívne.

Spoločnosť ZSNP, a.s., nemala náklady na činnosť v oblasti výskumu a vývoja.

VÝKAZ ZISKOV A STRÁT (v tis. Sk)	k 31.12.2006	k 31.12.2007	k 31.12.2008
Tržby z predaja tovaru	64 132	15 915	18 164
Náklady vynaložené na obstaranie predaného tovaru	58 839	10 568	12 212
Obchodná marža	5 293	5 347	5 952
Výroba	1 361 034	1 101 176	913 007
Tržby z predaja vlastných výrobkov a služieb	1 362 122	1 079 987	903 579
Zmena stavu vnútroorganizačných zásob	-13 555	16 626	5 159
Aktivácia	12 467	4 564	4 269
Výrobná spotreba	1 055 928	742 977	629 792
Spotreba materiálu a energie a ostatných neskladovateľných dodávok	855 585	612 900	522 477
Služby	200 343	130 076	107 315
Pridaná hodnota	310 399	363 547	289 167
Osobné náklady	257 051	207 483	185 655
Odpisy dlhodobého nehmotného a dlhodobého hmotného majetku	105 498	104 421	80 145
Ostatné prevádzkové náklady	705 936	-35 132	567 910
Ostatné prevádzkové výnosy	1 087 029	66 641	786 427
Výsledok hospodárenia z hospodárskej činnosti	317 172	144 857	220 412
Finančné náklady	2 124 155	256 219	827 536
Finančné výnosy	2 964 257	918 902	1 091 584

Výsledok hospodárenia z finančnej činnosti	840 102	662 683	264 048
Mimoriadne náklady	0	0	0
Mimoriadne výnosy	0	0	0
Výsledok hospodárenia z mimoriadnej činnosti	0	0	0
Daň z príjmov spolu	29 508	9 753	59 341
-splatná	51 232	30 089	84 464
-odložená	-21 724	-20 336	-25 124
Výsledok hospodárenia za účtovné obdobie	1 127 766	797 787	425 119

4.5. Stanovisko dozornej rady

STANOVISKO DOZORNEJ RADY

k riadnej individuálnej účtovnej závierke za rok 2008, návrhu na vysporiadanie hospodárskeho výsledku za rok 2008 a ku konsolidovanej účtovnej závierke spoločnosti za rok 2008

Predstavenstvo ZSNP, a.s., predložilo dozornej rade riadnu individuálnu účtovnú závierku, návrh na rozdelenie zisku z hospodárskej činnosti za rok 2008 a konsolidovanú účtovnú závierku za rok 2008.

ZSNP, a.s., dosiahla za rok 2008 zisk vo výške **425 119 092,73 Sk**, čo pri prepočte konverzným kurzom 1 EUR = 30,126 Sk predstavuje sumu 14 111 368,68 EUR.

Predstavenstvo ZSNP, a.s. navrhuje rozdelenie hospodárskeho výsledku za rok 2008 nasledovne :

- Preúčtovanie sumy **23 936,09 Sk**, čo pri prepočte konverzným kurzom 1 EUR = 30,126 Sk predstavuje sumu 794,54 EUR, na účet 428 - Nerozdelený zisk minulých rokov
- Vyplatenie dividend akcionárom v sume **425 095 156,64 Sk**, čo pri prepočte konverzným kurzom 1 EUR = 30,126 Sk predstavuje sumu 14 110 574,14 EUR (dividenda pripadajúca na 1 akciu je 73,42911 Sk, čo pri prepočte konverzným kurzom 1 EUR=30,126 Sk predstavuje sumu 2,4374 EUR)

Riadna individuálna účtovná závierka bola overená audítorom:

Ernst & Young Slovakia, spol. s r.o., Bratislava

Dozorná rada na základe práv a povinností vyplývajúcich z Obchodného zákonníka a Stanov spoločnosti ZSNP, a.s., Žiar nad Hornom, preskúmala riadnu individuálnu účtovnú závierku a návrh na rozdelenie zisku spoločnosti ZSNP, a.s., a odporúča valnému zhromaždeniu

schváliť

- 1. riadnu individuálnu účtovnú závierku spoločnosti za rok 2008,**
- 2. rozdelenie zisku za rok 2008 podľa návrhu, ktorý predložilo predstavenstvo spoločnosti,**
- 3. konsolidovanú účtovnú závierku spoločnosti za rok 2008**

V Žiari nad Hronom, 24.6.2009

Dr.h.c. Ing. Jozef Pittner, PhD.
predseda Dozornej rady ZSNP, a.s.



4.6. Udalosti osobitného významu, ktoré sa stali po ukončení r. 2008

- V súvislosti so zavedením meny Euro k 1. januáru 2009 ako oficiálnej meny v Slovenskej republike sa zmenila k tomuto dátumu funkčná mena spoločnosti z Sk na Euro. Zmena funkčnej meny bola uskutočnená prospektívne a aktíva, záväzky a vlastné imanie boli konvertované na menu Euro s použitím oficiálneho konverzného kurzu € 1 = SKK 30,126. Táto zmena nemala vplyv na finančnú situáciu spoločnosti.
- ZSNP, a.s. na základe rozhodnutia predstavenstva spoločnosti založila 2.3.2009 novú dcérsku spoločnosť IT ZH, s.r.o., ktorá bude poskytovať služby spojené s informačnými technológiami.
- ZSNP, a.s. dňa 10.2.2009 predala dcérsku spoločnosť ZAHAS, s.r.o..
- Pod vplyvom hospodárskej krízy spoločnosť ZSNP, a.s. oznámila hromadné prepúšťanie v počte 125 zamestnancov.

4.7. Údaje o predpokladanom vývoji spoločnosti ZSNP, a.s., na rok 2009

Hlavné ukazovatele predpokladaného vývoja ZSNP, a.s. na rok 2009	Skutočnosť	Plán v tis. Sk
	v tis. Sk	(v tis. €)
	2008	2009
Tržby (60*)	921 743	552 450 (18 338)
Pridaná hodnota	289 167	183 919 (6 105)
Výsledok hospodárenia z hospodárskej činnosti	220 412	-35 548 (-1 180)
Osobné náklady	185 655	170 694 (5 666)
Výsledok hospodárenia za účtovné obdobie	425 119	-81 882 (-2 718)
Zásoby	150 551	107 128 (3 556)
Pohľadávky dlhodobé a krátkodobé	2 803 914	2 495 337 (82 830)
Záväzky dlhodobé a krátkodobé	3 686 097	3 339 648 (110 856)
Výroba	913 007	465 567 (15 454)
Investície	55 256	10 060 (334)

Obchodno-finančný plán na rok 2009 je konsolidáciou parciálnych plánov jednotlivých závodov. Každý zo závodov (nazvaných samostatné podnikateľské jednotky) každoročne prehodnocuje svoje krátkodobé aj strategické zámery, ktoré definuje vo svojej podnikateľskej stratégii.

Obchodno-finančný plán každej podnikateľskej jednotky bol spracovaný ako komplexný materiál, ktorý zahŕňa plán predaja, plán výroby, investičný a personálny plán, plán nákupu surovín, plán marketingových aktivít a pod., pričom v jednotlivých plánoch už boli zohľadnené postupy na dosiahnutie definovaných strategických cieľov.

Základnými vstupnými údajmi sú popri Obchodnom a Výrobnom pláne aj externé veličiny – ceny energetickým médií, pre závod Finalcast úroveň cien primárneho hliníka na burze LME, od ktorých je závislá cena vstupov.

V oblasti tvorby zdrojov bude dôležitá popri prevádzkovej oblasti aj oblasť finančného hospodárenia. Významnou oblasťou použitia zdrojov bude pokračujúci projekt Rekultivácia kalového poľa, ďalej spracovanie (neutralizácia) alkalickéj vody a prečerpávanie alkalickéj vody v oblasti telesa kalového poľa. Účtovne sú tieto položky kryté rezervami, dopad však bude v oblasti cash-flow v podobe finančných výdavkov.

5. Ostatné informácie

5.1. Ľudské zdroje a bezpečnosť

Ľudské zdroje

Rozvoj a riadenie ľudských zdrojov v ZSNP, a.s., je súčasťou stratégie celej spoločnosti. Cieľom je vytváranie prostredia podporujúceho rozvoj zamestnancov, tímovú prácu a otvorenú komunikáciu vo firme vedúcu k napĺňaniu strategických cieľov.

V roku 2008 spoločnosť:

- v oblasti motivácie zamestnancov:
 - venovala pozornosť odmeňovaniu zamestnancov a rastu miezd,
 - realizovala množstvo aktivít z oblasti sociálnej starostlivosti,
 - vyhlásila najlepších zamestnancov spoločnosti.
- zabezpečovala informovanosť zamestnancov v ZSNP, a.s., prostredníctvom niekoľkých informačných kanálov:
 - firemný časopis Hutník,
 - nástenky zriadené na každom pracovisku,
 - pracovné porady,
 - vnútrofirmitný intranet,
 - diskusné fórum ako súčasť projektu Podniková kultúra,
 - skrinky na anonymné podnety zamestnancov,
 - databáza RLZ informuje.
- v oblasti rozvoja a vzdelávania zabezpečila zaškolenie, preškolenie a odborné vzdelávanie pre 1011 zamestnancov formou:
 - manažérskeho vzdelávania,
 - základného školenia a periodického preškolenia v zmysle právnych predpisov,
 - vzdelávania v oblasti kvality,
 - jazykovej prípravy,
 - vzdelávania popri zamestnaní,
 - rôznych odborných školení, seminárov, konferencií a kongresov.

Ciele pre rok 2009:

- zmeniť systém odmeňovania kategórie „R“,
- realizovať Prieskum hodnotenia spokojnosti zamestnancov,
- realizáciou školení a zvyšovaním kvalifikácie zamestnancov dosiahnuť splnenie požiadaviek na pracovné zadelenie a zabezpečenie ich personálneho a odborného rastu,

- realizovať aktivity v oblasti sociálnej starostlivosti formou sociálneho programu v oblastiach:
 - zdravotná starostlivosť (onkologický program),
 - stravovanie,
 - rekreácie a ozdravné pobyty (letný tábor pre deti zamestnancov...)
 - významné udalosti,
 - kultúrne, spoločenské a športové podujatia,
 - sociálna výpomoc,
 - ostatné akcie pre zamestnancov a ich rodinných príslušníkov (MDD, Mikulášsky program, nákup školských pomôcok, ocenenie darcov krvi, Deň ZSNP, a.s. ...).

Bezpečnosť a ochrana zdravia pri práci

Implementáciou systému manažérstva bezpečnosti a ochrany zdravia pri práci vznikli kvalitné predpoklady pre bezpečnosť a ochranu zdravia zamestnancov. Účinnosť tohto systému sa prejavila v znižovaní pracovnej úrazovosti, počtu rizikových pracovísk, chorobnosti z povolania a tým aj v minimalizácii počtu vymeškaných pracovných dní, čo má priamu súvislosť so zvyšovaním produktivity práce a ekonomického rastu.

Najdôležitejším ukazovateľom kvality práce v oblasti BOZP je klesajúci počet pracovných úrazov a chorôb z povolania, čo je výsledkom komplexného systému starostlivosti o BOZP a prijímania účinných opatrení. Výsledkom je pokles úrazovosti od roku 2000 zo 47 na 1 úraz v roku 2008. Účinným sa ukázalo aj zavedenie databázy preventívneho sledovania nežiadúcich udalostí tzv. skoro nehôd a skoro úrazov. Cieľom tejto databázy je prijímať preventívne a nápravné opatrenia na zabránenie vzniku takýchto udalostí.

5.2. Systém integrovaného manažérstva

Celá spoločnosť ZSNP, a.s. má certifikovaný Systém integrovaného manažérstva (IMS) podľa noriem ISO 9001, ISO 14 001 a OHSAS 18 001. V roku 2008 vykonala certifikačná spoločnosť TÜV SÜD Slovakia recertifikačný audit, ktorého výsledkom bolo potvrdenia platnosti certifikátu na všetky tri systémy.

Zámerom našej spoločnosti je splniť požiadavky zákazníka a tým zvyšovať jeho spokojnosť, zvyšovať efektívnosť a účinnosť kvality vo všetkých oblastiach činnosti, procesoch a produktoch. Naším cieľom je preukázať zodpovedný prístup k životnému prostrediu, chrániť zdravie zamestnancov a vytvárať podmienky pre bezpečnú prácu zamestnancov. ZSNP, a.s. zaraďuje ochranu životného prostredia medzi hlavné priority. Našou zásadou je postupné znižovanie negatívnych vplyvov z výrobných činností a odstránenie historických záťaží z výroby primárneho hliníka. Máme zodpovednosť za zabezpečenie rozvoja a ekologizáciu spoločnosti v súčasnosti i v budúcnosti.

Na splnenie týchto zámerov uplatňujeme politiku kvality, environmentu, bezpečnosti a ochrany zdravia pri práci - *POLITIKA kvality, environmentu, bezpečnosti a ochrany zdravia pri práci*

ZSNP, a.s. je spoločnosť, ktorá spracováva hliník a jeho zliatiny, zabezpečuje podporné procesy a jej základný strategický cieľ je založený na neustálom zlepšovaní kvality produktov, životného prostredia, bezpečnosti a ochrany zdravia pri práci. Pre splnenie týchto zámerov uplatňujeme tieto princípy:

- dosiahnuť spokojnosť zákazníkov, ktorá je krédom našej spoločnosti, plnením ich požiadaviek v kvalitatívnej, environmentálnej a bezpečnostnej oblasti a tým získať dôveru zákazníkov a pevné postavenie na trhu,
- plniť legislatívne a iné požiadavky v oblasti kvality, environmentu, bezpečnosti a ochrany zdravia pri práci,
- komunikovať a spolupracovať so štátnymi a samosprávnymi orgánmi zodpovednými za overovanie plnenia požiadaviek v oblasti kvality, environmentu, bezpečnosti a ochrany zdravia pri práci,
- o stratégii, politike, cieľoch a dosahovaných výsledkoch našej spoločnosti objektívne a pravidelne informovať všetky zainteresované strany, záujmové skupiny a okolie spoločnosti,
- spracovaním a realizovaním programov zlepšovania v oblasti kvality, environmentu, bezpečnosti a ochrany zdravia pri práci, dosahovať neustále zlepšovanie systému integrovaného manažérstva,
- systematickým vzdelávaním a správnym motivovaním zamestnancov zlepšovať pracovnú činnosť a riadenie systémov manažérstva vo všetkých riadiacich, realizačných a podporných procesoch,
- znižovaním množstva odpadov, prevenciou znečisťovania, recykláciou odpadov, vysokou kvalitou produktov, minimalizáciou znečistenia životného a pracovného prostredia zlepšovať image našej spoločnosti,
- politika a ciele sú v spoločnosti zdokumentované, zverejnené, implementované, udržiavané a pravidelne overované z hľadiska vhodnosti.

Takto definované princípy sú záväzkom vrcholového manažmentu spoločnosti ZSNP, a.s. pre trvalé zlepšovanie účinnosti systému integrovaného manažérstva vo všetkých identifikovaných procesoch.

V roku 2009 je našim cieľom potvrdiť v kontrolnom audite, plnenie požiadaviek systému integrovaného manažérstva t.j. čaká nás externý audit IMS podľa noriem ISO 9001:2000, ISO 14 001:2004, OHSAS 18 001:2007.

5.3. Životné prostredie

Celkové emisie znečisťujúcich látok za ZSNP, a.s. boli v roku 2008 na úrovni roku 2007. Možno konštatovať, že súčasná emisná situácia je stabilizovaná, výkyvy pre niektoré znečisťujúce látky súvisia so zmenou výrobných produkcie a teda aj emisnej situácie vyvolanej odpredajom niektorých závodov resp. prevádzok ZSNP, a.s..

V tejto súvislosti na základe prevodu vlastníckych práv k závodu Enevia ZSNP, a.s., požiadalo ZSNP, a.s. v roku 2008 príslušné úrady o vyradenie zo schémy obchodovania so skleníkovými plynmi. Dňa 17.7.2008 vydal ObÚ ŽP rozhodnutie č. 2008/01067/ZH-JAE o zmene prevádzkovateľa zdroja závod Enevia ZSNP, a.s.. Uvedeným rozhodnutím bol prevádzkovateľ ZSNP, a.s. vyradený zo schémy obchodovania so skleníkovými plynmi.

Po vyhodnotení imisnej situácie za rok 2006 zo strany SHMÚ Bratislava, vymedzilo Ministerstvo životného prostredia Slovenskej republiky územia mesta Žiar nad Hronom a obce Ladomerská Vieska za

oblasť riadenia kvality u znečisťujúcej látky PM10 (prachové častice). Imisné hodnoty tejto znečisťujúcej látky sú merané automatickou monitorovacou stanicou Žiar nad Hronom – Dukelských hrdinov. . Na danej stanici sa v roku 2008 merala iba úroveň znečistenia ovzdušia tuhými časticami PM₁₀. Ročná limitná hodnota pre PM₁₀ je 40 µg/m³. Nameraná priemerná ročná koncentrácia PM₁₀ v roku 2008 bola podľa predbežných vyhodnotení 28 µg/m³.

V ZSNP, a.s. bolo v roku 2008 vyprodukovaných 10 523 ton odpadov. Z celkovej produkcie bolo 9 962 t kategórie ostatný odpad a 561 t kategórie nebezpečný odpad. Bežnú tvorbu odpadov aj v roku 2008 navýšili odpady z demolácií nevyužívaných objektov po odstavení výroby v množstve 1 484 t čo predstavuje 14 %.

Z celkového množstva vzniknutých odpadov v ZSNP, a.s. bolo v roku 2008 zhodnotených cca 10 % odpadu a zneškodnených 90 % odpadu. Pritom zneškodnenie škvary a popolčeka na odkalisku Škvarové polia predstavovalo až 41 % podiel z celkového množstva vyprodukovaných odpadov v roku 2008. Zneškodnenie odpadov na iných zariadeniach (ako napr. skládka odpadov SPO ZSNP, a.s. dodávateľsky prostredníctvom oprávnených organizácií) tvorí 50 % z celkového množstva vyprodukovaných odpadov ZSNP, a.s. v roku 2008.

Množstvo odpadov v roku 2008 je porovnateľné s rokom 2007 i napriek skutočnosti, že boli odpredané (napr. závod Enevia ZSNP, a.s. – Dalkia Industry Žiar nad Hronom , skládka ZSNP SPO, s.r.o.) resp. osamostatnené (ZSNP, a.s., prevádzka LKV – SAV, s.r.o.) niektoré organizačné útvary (OÚ), ktoré významnou mierou prispievali k vzniku odpadov. Klesajúci trend by mal byť zreteľný v roku 2009 kedy by produkciu odpadov už nemali skresľovať množstvá už odpredaných OÚ. Predpoklad ročnej produkcie pri zachovanej súčasnej organizačnej štruktúre, objeme výroby a činnosti a bez stavebných odpadov z búrání nepotrebných stavebných objektov zo zrušených výroby by mal byť na úrovni 3,5 až 4 tis ton za rok.

Vodohospodárska bilancia je spracovaná za obdobie Január – August kalendárneho roku 2008. Od 04.09.2008 prevzala prevádzku vodného hospodárstva spoločnosť Dalkia Industry Žiar nad Hronom, a.s. ako samostatný právny subjekt.

Priemyselná voda (m³)

Január – August 2008 spolu:

Ø odber z Hrona	1 307 918
Ø spotreba	1 042 685
Ø straty	265 233

Pitná voda (m³)

Január – August 2008 spolu:

Ø odber z podzemných zdrojov	272 319
Ø spotreba	151 730
Ø straty	120 589

Odpadové vody (m³)

Január – August 2008 spolu:

Ø Vyústenie A	410 453
Ø Vyústenie B	1 735 027
SPOLU A + B	2 145 480

Technológia spracovania alkalických vôd pracovala aj počas roku 2008 čiastočne v skúšobnej prevádzke. Množstvo alkalických vôd spracovaných na zariadeniach ZSNP, a.s., ktoré za rok 2008 predstavuje 199,7 tis. m³.

V roku 2008 sa intenzívne pokračovalo v projekte rekultivácie kalového poľa a to realizáciou II. etapy rekultivácie, ktorá zahŕňala najmä práce súvisiace s terénnymi úpravami vyspádovaním a úpravou zvyšnej časti povrchu vrchlíka a časti svahov odkaliska, ako aj na utesnení takto upravených plôch proti prieniku zrážkovej vody do telesa odkaliska. Po zaizolovaní časti vrchlíka KPIV, ktorý bol realizovaný už začiatkom roka 2008 sa mohli práce ďalej sústrediť na rekultivácie svahov odkaliska s použitím systému geobuniiek a na vybudovanie obvodovej panelovej komunikácie. V minulom roku sa odsúhlasil a doladil systém pokládky a kotvenia geobuniiek na svahoch odkaliska a začali sa utesňovať predpolia odkaliska. Spolu sa v roku 2008 zaizolovalo 9,5 ha plochy odkaliska, z čoho 2,8 ha predstavovalo ukončenie utesnenia vrchlíka, 5,8 ha je výmera utesnenej plochy svahov a lavíc, a 0,9 ha je plocha zaizolovaného predpolia.

Z celkovej plochy odkaliska cca. 44,2 ha je od začiatku realizácie projektu rekultivácie ku koncu kalendárneho roka 2008 zaizolovaných cca 18 ha. Súbežne pokračovalo spracovanie alkalickéj vody, ktorú ZSNP, a.s., čistí od roku 2003. Z pôvodných piatich bazénov na vrchlíku kalového poľa bola v priebehu roka 2008 spracovaná všetka alkalická voda a tieto už boli aj prekryté izolačnou fóliou.

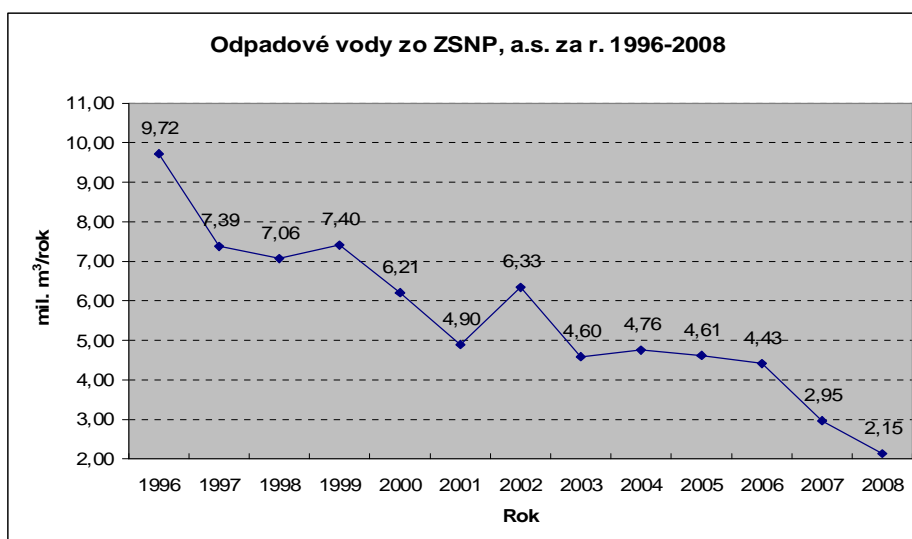

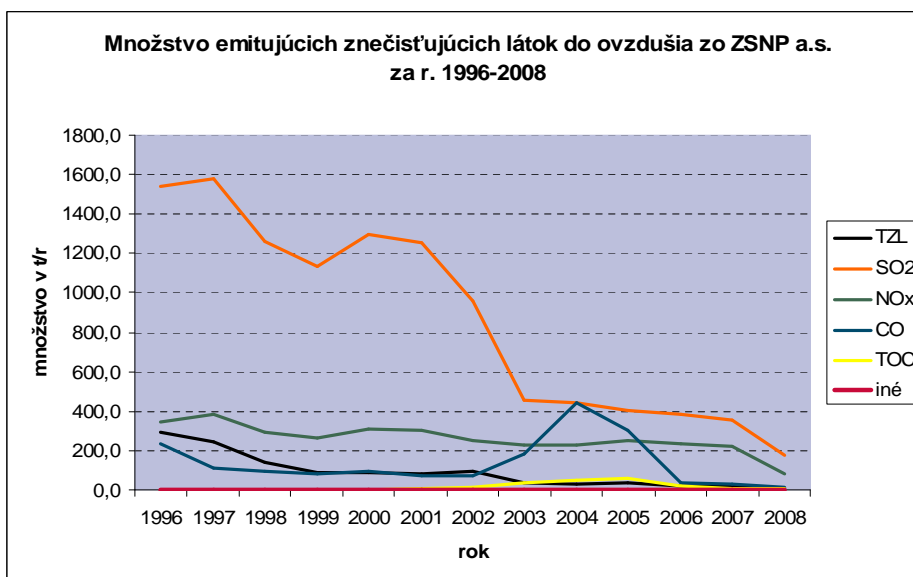
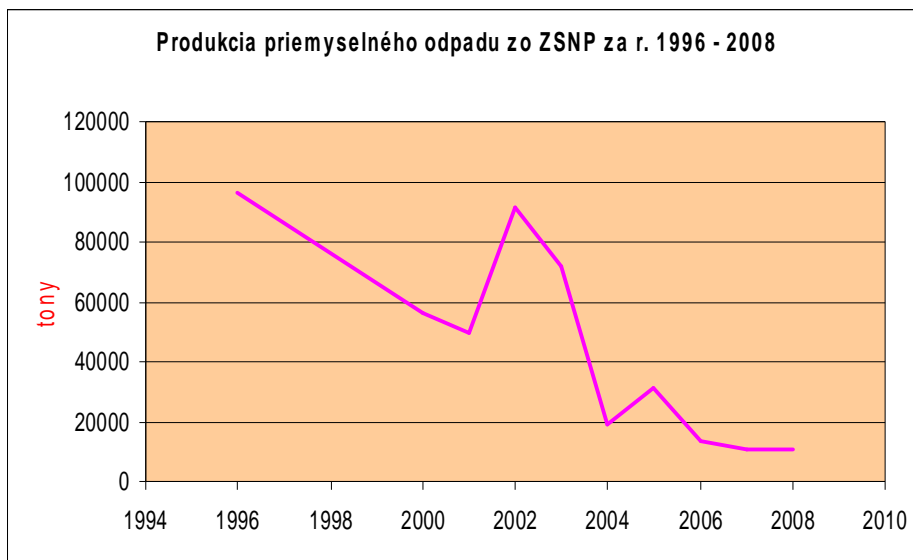

6. Príloha

Príloha k výročnej správe ZSNP, a.s., za rok 2008

Riadna individuálna účtovná závierka ZSNP, a.s.:

- Správa nezávislého audítora o overení účtovnej závierky
- súvaha v plnom rozsahu
- výkaz ziskov a strát v plnom rozsahu
- poznámky k účtovnej závierke